

Suport pentru ecran plat Dell™ E-Flat

# Ghid de utilizare

# Note, anunțuri și avertismente



**NOTĂ:** O NOTĂ indică informații importante care vă ajută să utilizați mai bine calculatorul dumneavoastră.



**ANUNȚ:** Un ANUNȚ indică fie o deteriorare potențială a hardware-ului sau pierdere de date și vă comunică cum să evitați problema.



**AVERTISMENT:** Un AVERTISMENT indică o daună potențială pentru bunuri, daună corporală sau decesul.

---

**Informațiile din acest document pot fi modificate fără notificare.**

© 2008 Dell Inc. Toate drepturile rezervate.

Este strict interzisă reproducerea sub orice formă fără autorizația scrisă a Dell Inc.

Mărci comerciale utilizate în acest text: *Dell* și sigla *DELL* sunt mărci comerciale ale Dell Inc.; *VESA* este marcă comercială înregistrată a Video Electronics Standards Association.

Alte mărci comerciale și denumiri comerciale pot fi utilizate în acest document pentru referire fie la entitățile care au drepturi asupra mărcilor și denumirilor fie la produsele acestora. Dell Inc. neagă orice interes de proprietate asupra mărcilor comerciale și denumirilor comerciale cu excepția celor care îi aparțin.

# Spis trešci

1	Despre suportul pentru ecran plat Dell™ E-Flat . . . . .	5
2	Utilizarea suportului pentru ecran E-Flat . . . . .	7
	<b>Conectarea dispozitivului de ridicare pe     baza suportului . . . . .</b>	7
	<b>Reglarea limitei de greutate pentru un     monitor cu ecran plat . . . . .</b>	8
	<b>Atașarea unui monitor cu ecran plat la     suportul pentru ecran plat . . . . .</b>	9
	<b>Utilizarea unei plăci de adaptor VESA® . . . . .</b>	10
	<b>Reglarea monitorului cu ecran plat. . . . .</b>	15
	<b>Conectarea unui replicator de porturi la     suportul pentru ecran plat . . . . .</b>	16
	<b>Deconectarea un laptop de la replicatorul     de porturi și de la suportul pentru     ecran plat. . . . .</b>	17
	<b>Deconectarea unui replicator de porturi la     suportul pentru ecran plat . . . . .</b>	19

3	Specificații . . . . .	21
4	Găsirea informațiilor . . . . .	23

# Despre suportul pentru ecran plat Dell™ E-Flat

Suportul pentru ecran plat Dell™ E-Flat poate susține următoarele:

- Laptop Dell E-Family de la 12,1 țoli până la 17 țoli
- Replicatoare de porturi Dell E-Port și Dell E-Port Plus
- Monitoare plate de până la 24 de țoli

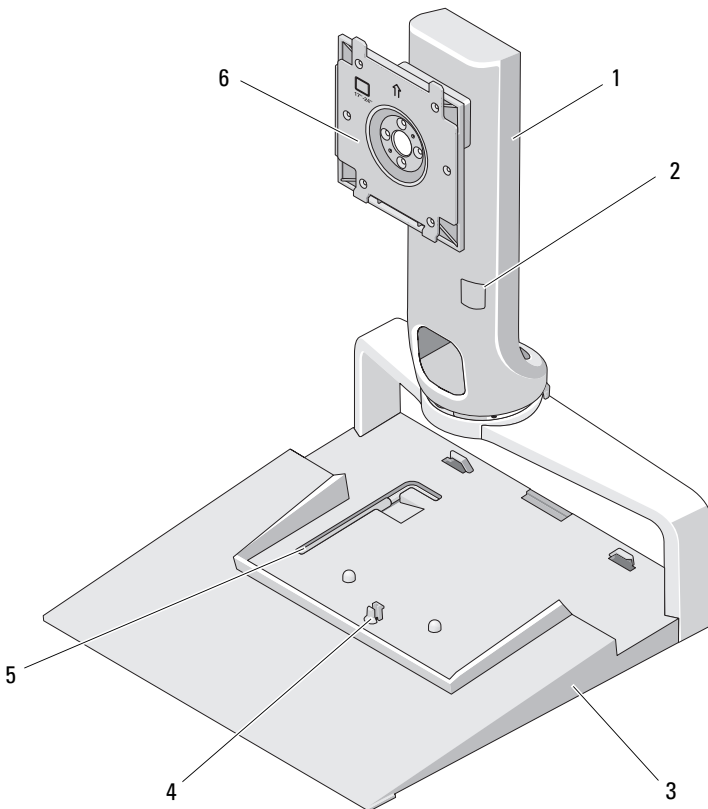

- |   |  |   |  |
|---|--|---|--|
| 1 | dispozitiv de ridicare                   | 2 | reglare greutate monitor                               |
| 3 | bază                                     | 4 | dispozitiv de eliberare pentru replicatorul de porturi |
| 5 | cheie de reglare a greutatei monitorului | 6 | placă pentru atașarea monitorului                      |

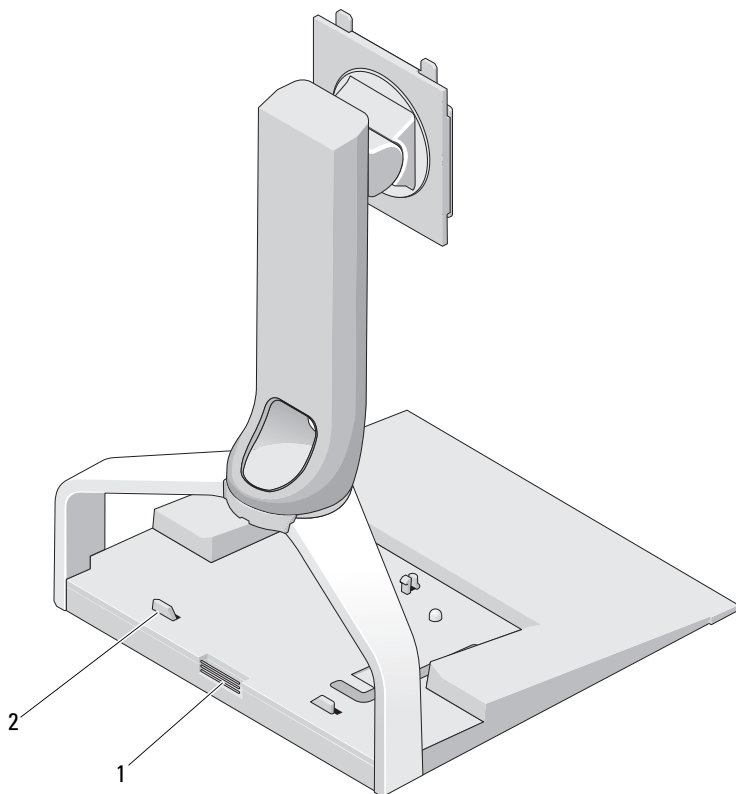

- |   |   |   |   |
|---|---|---|---|
| 1 | buton de eliberare pentru replicatorul de porturi | 2 | suporturi de ghidare pentru replicatorul de porturi |
|---|---|---|---|

# Utilizarea suportului pentru ecran E-Flat

## Conectarea dispozitivului de ridicare pe baza suportului

- 1 Centrați partea din față a dispozitivului de ridicare cu slotul pentru atașare.
- 2 Glisați dispozitivul de ridicare în slotul pentru atașare. Veți auzi un sunet când dispozitivul de ridicare este angrenat complet cu baza suportului.

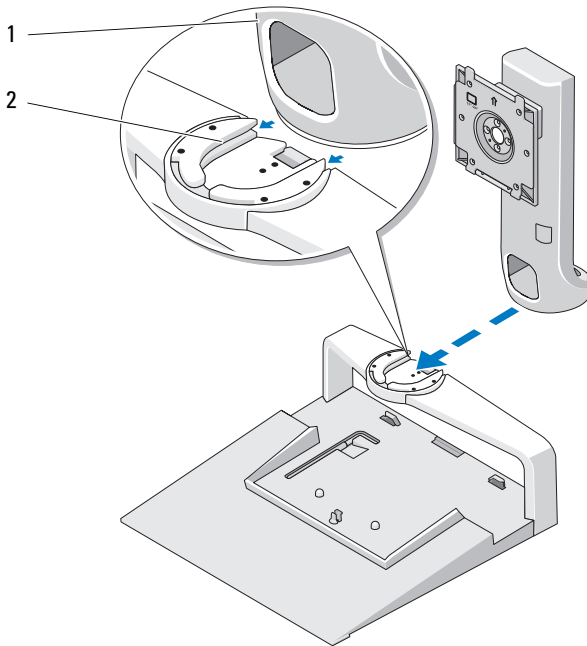

- 1 dispozitiv de ridicare 2 slot de atașare pe baza suportului

## Reglarea limitei de greutate pentru un monitor cu ecran plat

Limita de greutate implicită pentru monitorul cu ecran plat este stabilită pentru un monitor de la 17 țoli până la cel de 20 de țoli. Dacă monitorul este de la 20 de țoli până la 24 de țoli, reglați setarea limitei de greutate de pe suportul pentru ecran plat.

- 1 Scoateți cheia de la baza suportului pentru ecran plat.
- 2 Introduceți cheia în slotul pentru limita de greutate.
- 3 Rotiți cheia în sensul invers acelor de ceasornic pentru a îndrepta săgeata de la setarea pentru 20 de țoli la cea pentru 24 de țoli.

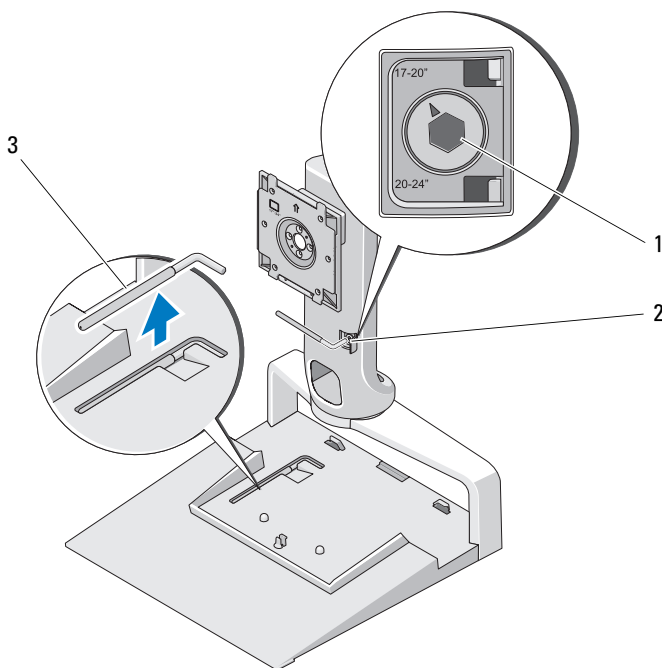

- |   |  |   |                         |
|---|--|---|-------------------------|
| 1 | limită greutate mărită                 | 2 | slot limită de greutate |
| 3 | cheie de reglare a limitei de greutate |   |                         |



## Atașarea unui monitor cu ecran plat la suportul pentru ecran plat

- 1 Aliniați partea din spate a monitorului cu ecran plat cu placa pentru atașare de pe dispozitivul de ridicare.
- 2 Glisați monitorul cu ecran plat pe placa pentru atașare, asigurându-vă că monitorul este fixat ferm la locul său.

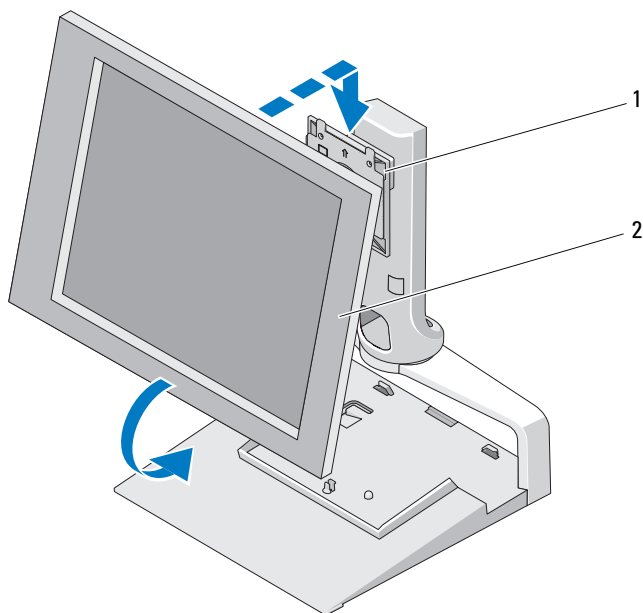

- 1 placă pentru atașare 2 monitor cu ecran plat

## Utilizarea unei plăci de adaptor VESA®

 **NOTĂ:** Placa adaptorului VESA este opțională. Pentru informații referitoare la achiziționare, consultați [Dell.com](http://Dell.com).

Utilizați placa adaptorului VESA pentru a atașa monitorul la suportul pentru ecran plat dacă monitorul nu funcționează cu placa pentru atașare.

- 1 Îndepărtați cele patru șuruburi de pe placa pentru atașare de pe suportul pentru ecran plat.

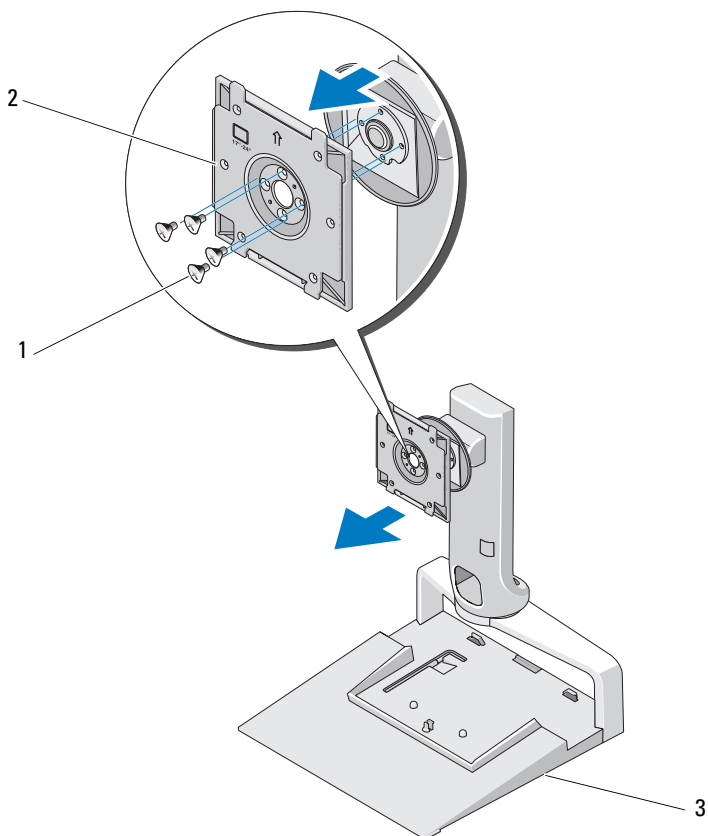

- 1 șuruburi (4)
- 2 placă pentru atașare
- 3 suport pentru ecran plat

**2** Montați placa adaptorului VESA cu cele patru șuruburi furnizate împreună cu placa adaptorului.

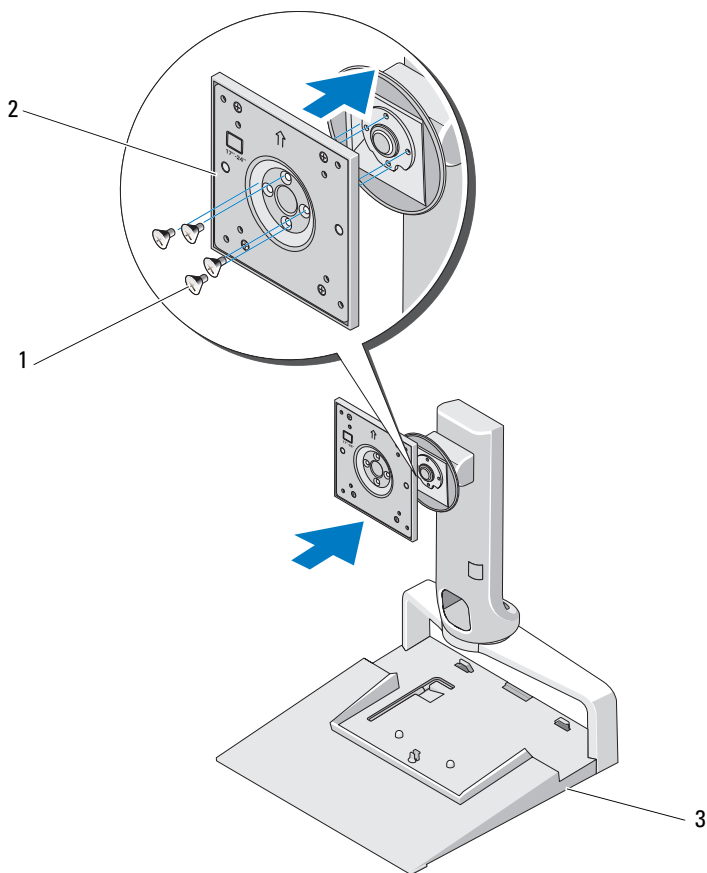

- 1 șuruburi (4)
- 2 placă adaptor VESA
- 3 suport pentru ecran plat



**NOTĂ:** Se pot aplica standarde diferite la diferite monitoare cu ecrane plate. Consultați documentația furnizată împreună cu monitorul dacă descoperiți că următoarele informații nu funcționează pentru monitorul dumneavoastră.

Dacă monitorul este de 15 țoli sau mai mic:

- a Utilizați cele patru orificii care sunt mai apropiate de centrul plăcii adaptorului VESA (diamentul măsoară 75 mm x 75 mm între orificii).
- b Introduceți capacele în celelalte patru orificii de pe placa adaptorului VESA.
- c Atașați monitorul la placa adaptorului VESA.

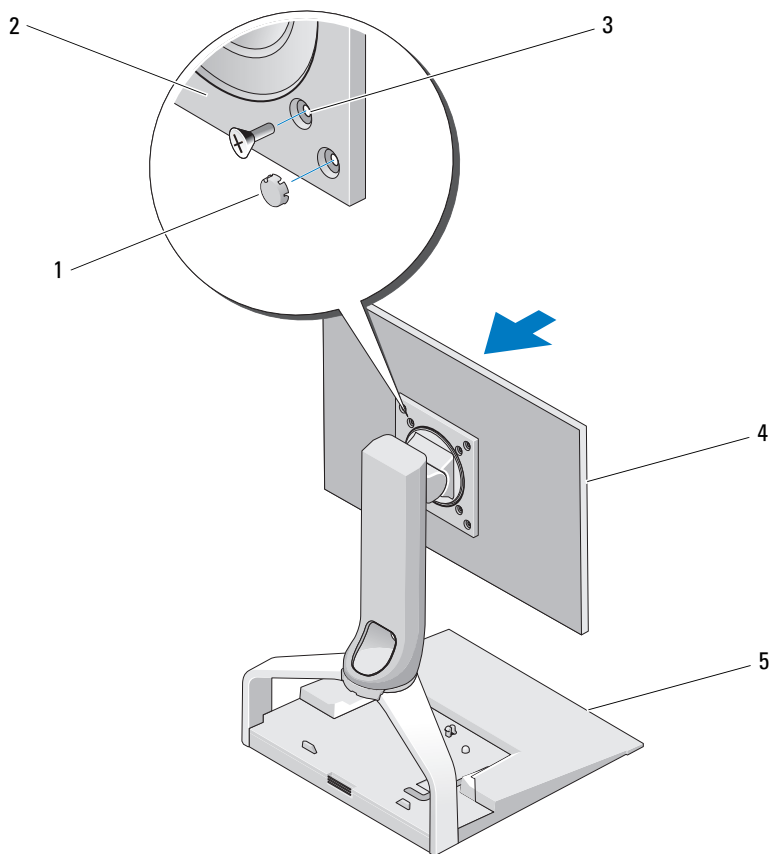

- |   |  |   |                       |
|---|--|---|-----------------------|
| 1 | capace (4)   | 2 | placă adaptor VESA    |
| 3 | orificii pentru șuruburi pentru monitor cu dimensiunea de 15 țoli sau mai mică (4) | 4 | monitor cu ecran plat |
| 5 | suport pentru ecran plat   |   |                       |

Dacă monitorul este mai mare de 15 Țoli:

- a** Utilizați cele patru orificii care sunt mai apropiate de centrul plăcii adaptorului VESA (diametrul măsoară 100 mm x 100 mm între orificii).
- b** Introduceți capacele în celelalte patru orificii de pe placa adaptorului VESA.
- c** Atașați monitorul la placa adaptorului VESA.

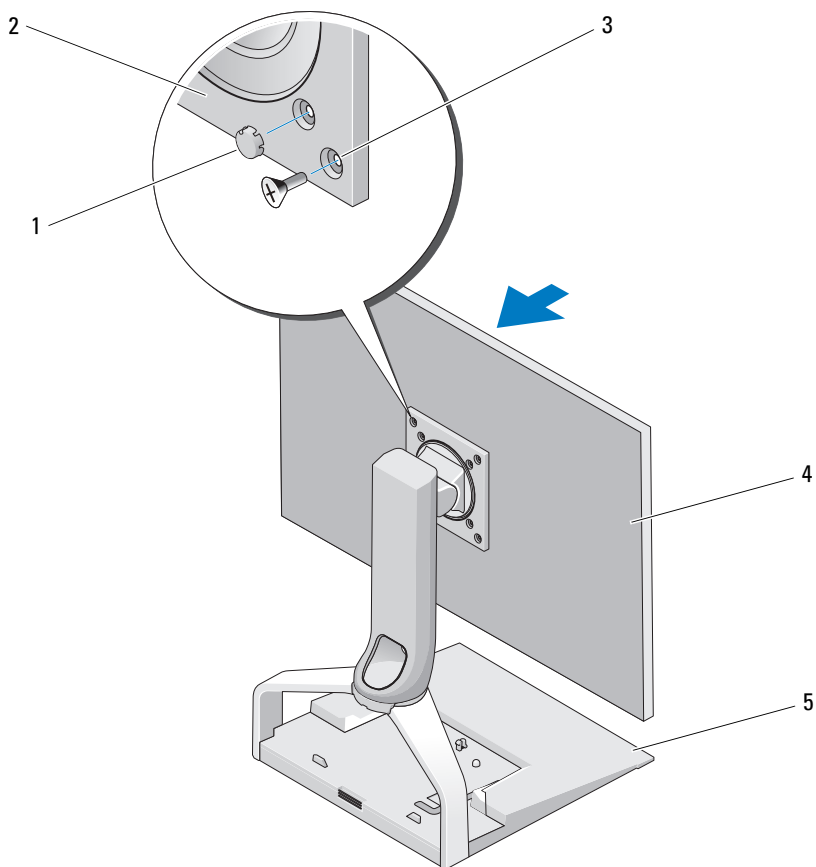

- |   |   |   |                       |
|---|---|---|-----------------------|
| 1 | capace (4)  | 2 | placă adaptor VESA    |
| 3 | orificii pentru șuruburi pentru monitor mai mare de 15 țoli (4) | 4 | monitor cu ecran plat |
| 5 | suport pentru ecran plat  |   |                       |

## Reglarea monitorului cu ecran plat

➡ **ANUNȚ:** Dacă aveți un laptop andocat în suportul pentru ecran plat, înclinați monitorul în sus și asigurați-vă că laptopul se vede clar înaintea de a roti monitorul din orientarea peisaj în orientarea portret.

Puteți regla monitorul de pe suportul pentru ecran plat în următoarele moduri:

- Înclinați monitorul în sus sau în jos.
- Ridicați sau coborâți monitorul.
- Rotiți monitorul spre stânga sau spre dreapta.
- Rotiți monitorul în orientarea peisaj sau portret.

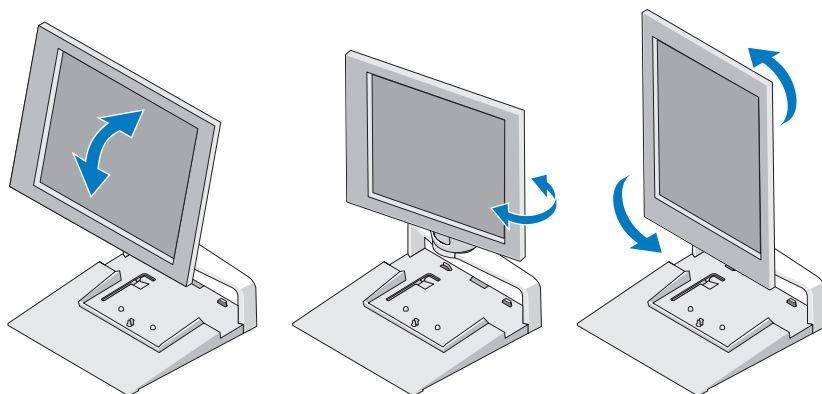

## Conectarea unui replicator de porturi la suportul pentru ecran plat

- 1 Cu partea din față a replicatorului de porturi ușor ridicată, glisați replicatorul de porturi spre partea din spate a suportului pentru ecran plat până când replicatorul de porturi se lipește de suporturile de ghidare.
- 2 Împingeți în jos replicatorul de porturi pentru a-l fixa în dispozitivul de eliberare de pe suportul pentru ecran plat.

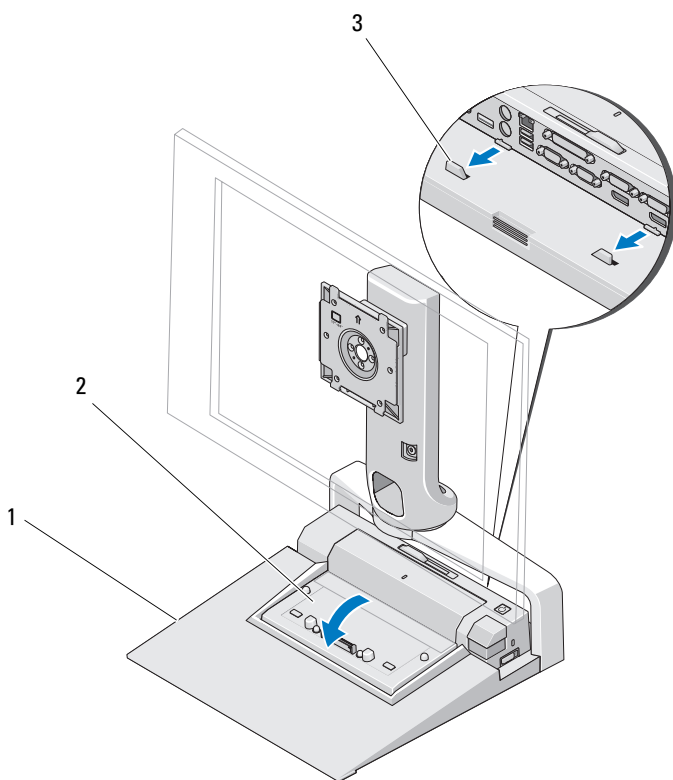



- 1 suport pentru ecran plat
  - 2 replicator porturi
  - 3 dispozitive de ghidare pe suportul pentru ecran plat
- 3** Urmați procedurile pentru configurarea replicatorului de porturi. Consultați *Ghidul utilizatorului E-Port* sau *Ghidul utilizatorului E-Port Plus* expediat împreună cu replicatorul de porturi sau site-ul **support.dell.com**.

## **Deconectarea un laptop de la replicatorul de porturi și de la suportul pentru ecran plat**

- 1 Împingeți butonul de scoatere de pe partea laterală a replicatorului de porturi.
- 2 Scoateți laptopul de pe replicatorul de porturi și de pe suportul pentru ecran plat.

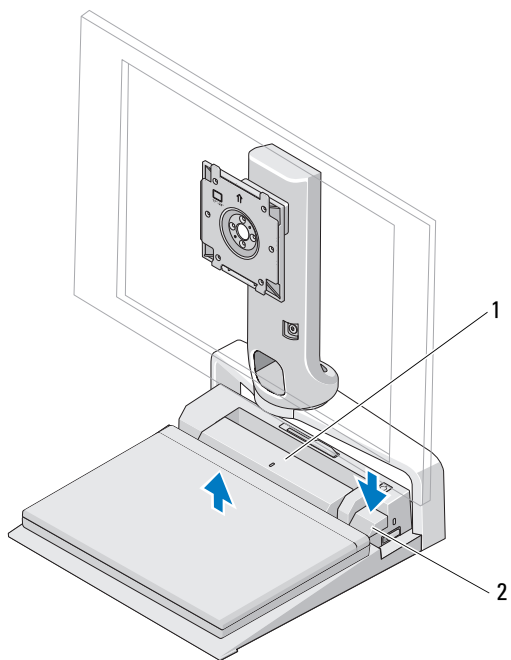

1 replicator porturi

2 buton de scoatere

## Deconectarea unui replicator de porturi la suportul pentru ecran plat

- 1 Deconectați toate cablurile de la replicatorul de porturi.
- 2 Apăsăți butonul de eliberare din partea din spate a suportului pentru ecran plat, apoi ridicați partea din față a replicatorului de porturi pentru a-l elibera din dispozitivul de eliberare de pe suportul pentru ecran plat.
- 3 Îndepărtați replicatorul de porturi de pe suportul pentru ecran plat.

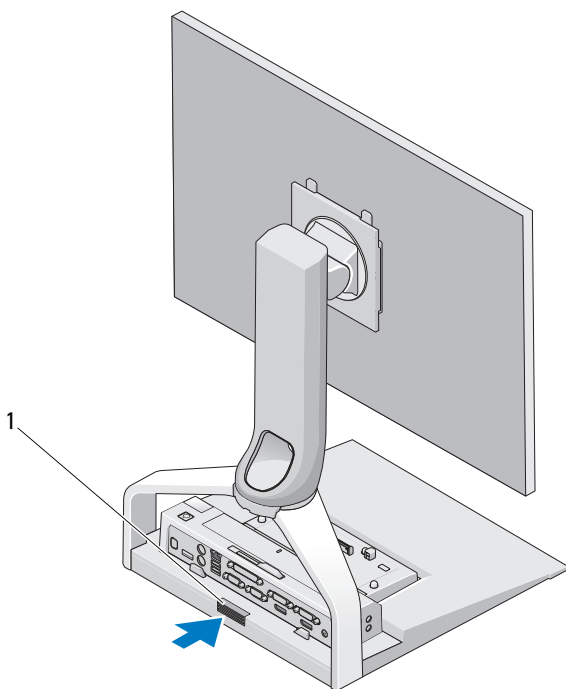

- 1 buton de eliberare



# Specificații

---

**Date fizice**

---

Înălțime	245 mm (9,65 țoli)
Adâncime	410 mm (16,14 țoli)
Lățime	375 mm (14,76 țoli)
Greutate	3,5 kg (7,7 lb)



## Găsirea informațiilor

Documente	Cuprins
<p><b>Documentație de siguranță, reglementare, garanție și asistență</b></p> <p>Este posibil ca acest tip de informații să fi fost expediat împreună cu calculatorul dumneavoastră. Pentru informații suplimentare despre reglementări, consultați pagina de start pentru conformitatea cu reglementările pe site-ul <b>www.dell.com</b> la adresa următoare: <b>www.dell.com/regulatory_compliance</b>.</p>	<ul style="list-style-type: none"><li>• Informații de garanție</li><li>• Termeni și condiții (doar pentru S.U.A.)</li><li>• Instrucțiuni de siguranță</li><li>• Informații de reglementare</li><li>• Informații de ergonomie</li><li>• Acord de licență pentru utilizatorul final</li></ul>

